

- Desen de ansamblu - Supapă de siguranță -

A. Temă

Să se realizeze desenul de ansamblu în trei proiecții ortogonale (proiecția principală - secțiune, vedere de sus și vedere laterală), să se coteze ansamblul și să se întocmească tabelul de componență al reperelor explodate din componența supapei de siguranță din figura alăturată. În realizarea desenului de ansamblu se va ține cont de mărimea cotelor precizate din reprezentarea explodată. Toate dimensiunile necotate se vor alege constructiv.

B. Asamblare

În corpul 1 se așează talerul 2 pe care se așează arcul 3. Menținerea ventilului 4 în racordul 7 este asigurată de arc 3 a cărui tensiune este reglată de rozeta 9. Etanșarea supapei este asigurată de garniturile 5 și 6. Racordul 7 este asamblat în corpul supapei cu patru șuruburi cu locaș hexagonal 8.

C. Mod de funcționare

În momentul în care presiunea fluidului creează o suprapresiune din direcția săgeții a, determină învingerea forței elastice a arcului 3, deschizând ventilul 4. Astfel fluidul trece în spațiul de joasă presiune urmând direcția săgeții b.

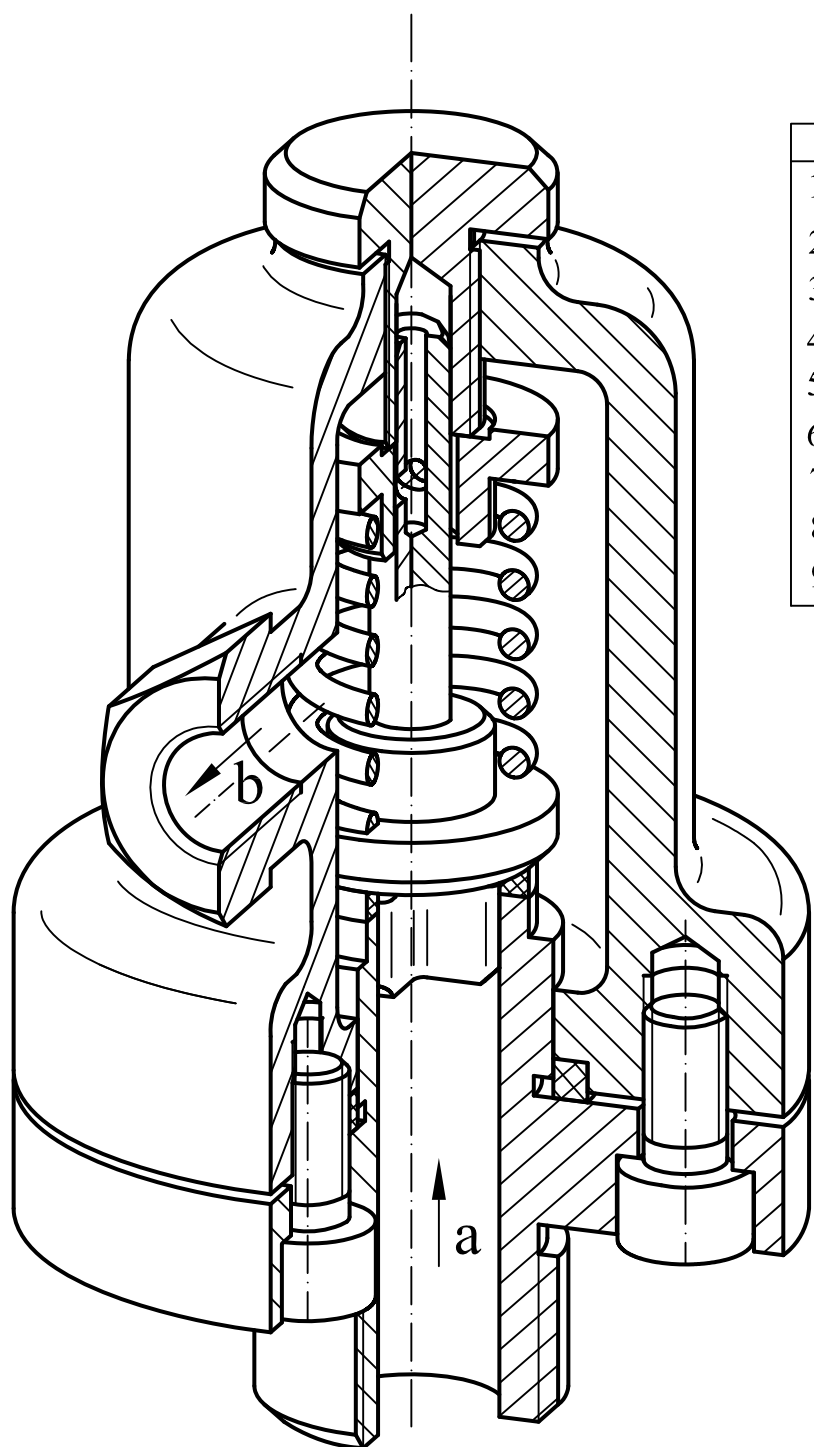
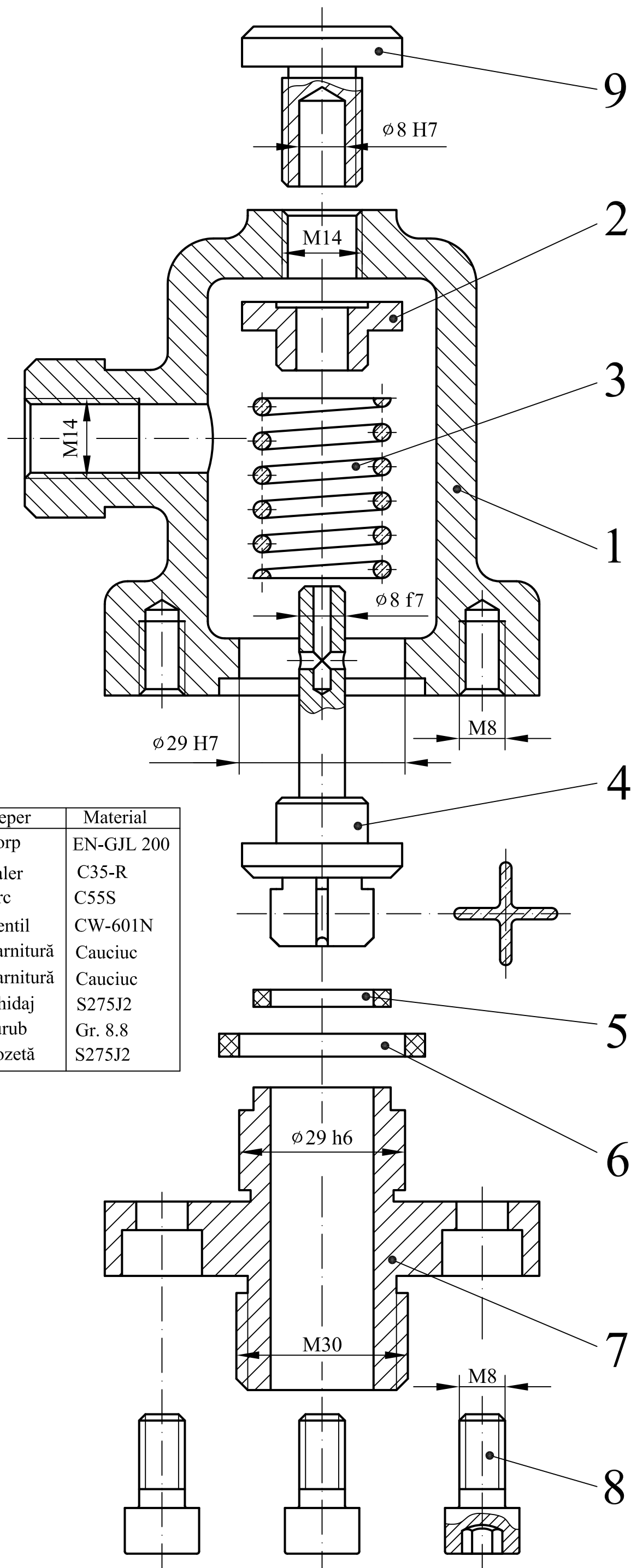

Reper	Material
1 Corp	EN-GJL 200
2 Taler	C35-R
3 Arc	C55S
4 Ventil	CW-601N
5 Garnitură	Cauciuc
6 Garnitură	Cauciuc
7 Ghidaj	S275J2
8 Șurub	Gr. 8.8
9 Rozetă	S275J2

Reprezentarea axonometrică dimetrică
asamblată a supapei de siguranță

- Desen de ansamblu - Robinet cu ventil -

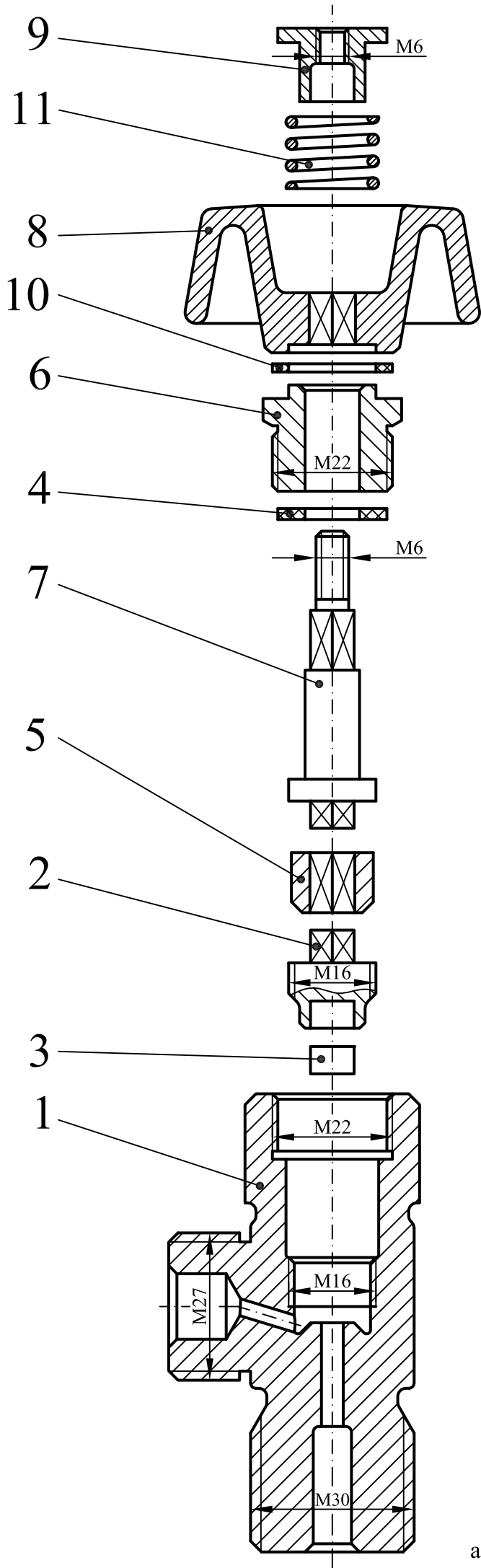

A. Temă

Să se realizeze desenul de ansamblu în trei proiecții ortogonale (proiecția principală - secțiune, vedere de sus și vedere laterală), să se coteze ansamblul și să se întocmească tabelul de componență al reperelor explodate din componența unui robinet cu ventil din figura alăturată. În realizarea desenului de ansamblu se va ține cont de mărimea cotelor din reprezentarea explodată.

B. Asamblare

Ventilul 2 cu pastila 3 presată se înșurubează în corpul 1. Tija 7 care trece prin piulița presgarniturii 6 se montează prin intermediul bușei 5 pe capătul pătrat împreună cu ventilul 2. Rozeta 8 este fixată în tija 7 prin intermediul arcului 11 și a piuliței 9. Garnitura 4 și garnitura 10 realizează etanșarea dintre repere.

C. Modul de funcționare

La rotirea rozetei 8, prin intermediul tijei 7 și a bușei 5, ventilul 2 se ridică sau coboară făcând posibilă trecerea sau oprirea fluidului.

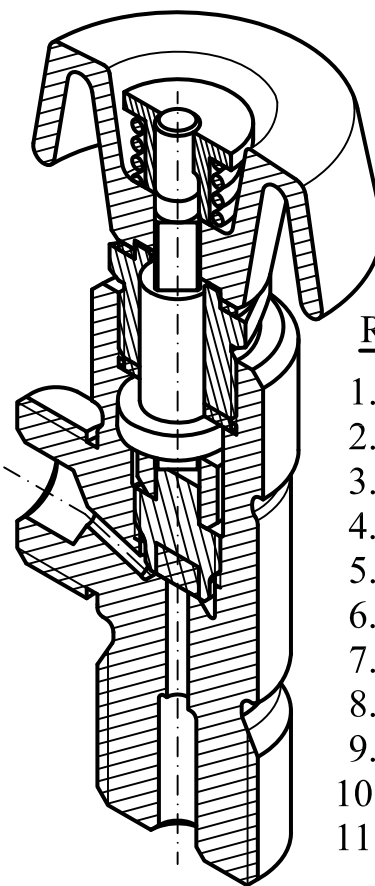

Repere	Materiale
1. Corp	EN-GJL 200
2. Ventil	CW-601N
3. Pastilă	Cauciuc
4. Garnitură I	Teflon
5. Bușă	S275J2
6. Presgarnitură	C45
7. Tijă	C45 R+H
8. Rozetă	S275J2
9. Piuliță	S275J2
10. Garnitură II	Teflon
11. Arc	C55S

Reprezentare axonometrică
asamblată a robinetului cu ventil

- Desen de ansamblu - Robinet cu cep -

A. Temă

Să se realizeze desenul de ansamblu în trei proiecții ortogonale (proiecția principală - secțiune, vedere de sus și vedere laterală), să se coteze ansamblul și să se întocmească tabelul de componență al reperelor explodate din componența unui robinet cu cep din figura alăturată. În realizarea desenului de ansamblu se va ține cont de mărimea cotelor din reprezentarea explodată.

B. Asamblare

În corpul robinet **1** se montează cepul **3**, apăsat de arc cilindric elicoidal **4**, arc comprimat de dopul filetat **5**, care se filetează în corpul **1**. Poziția închisă sau deschisă a robinetului cu cep se realizează prin manevrarea manetei **6**, care este asamblată cu cepul robinetului prin intermediul porțiunii pătrate. Etanșarea pieselor **1** și **5** este asigurată de garnitura **2**.

C. Modul de funcționare

La rotirea cepului în poziția deschis, prin intermediul manetei **6** fluidul pătrunde în robinet din direcția săgeții **a**, trece prin gaura din cepul **3** și iese în direcția săgeții **b**.

<u>Repere</u>	<u>Materiale</u>
1. Corp	EN-GJL 200
2. Garnitură	Cauciuc
3. Cep	CW-601N
4. Arc	C55S
5. Dop filetat	S275J2
6. Manetă	S275J2

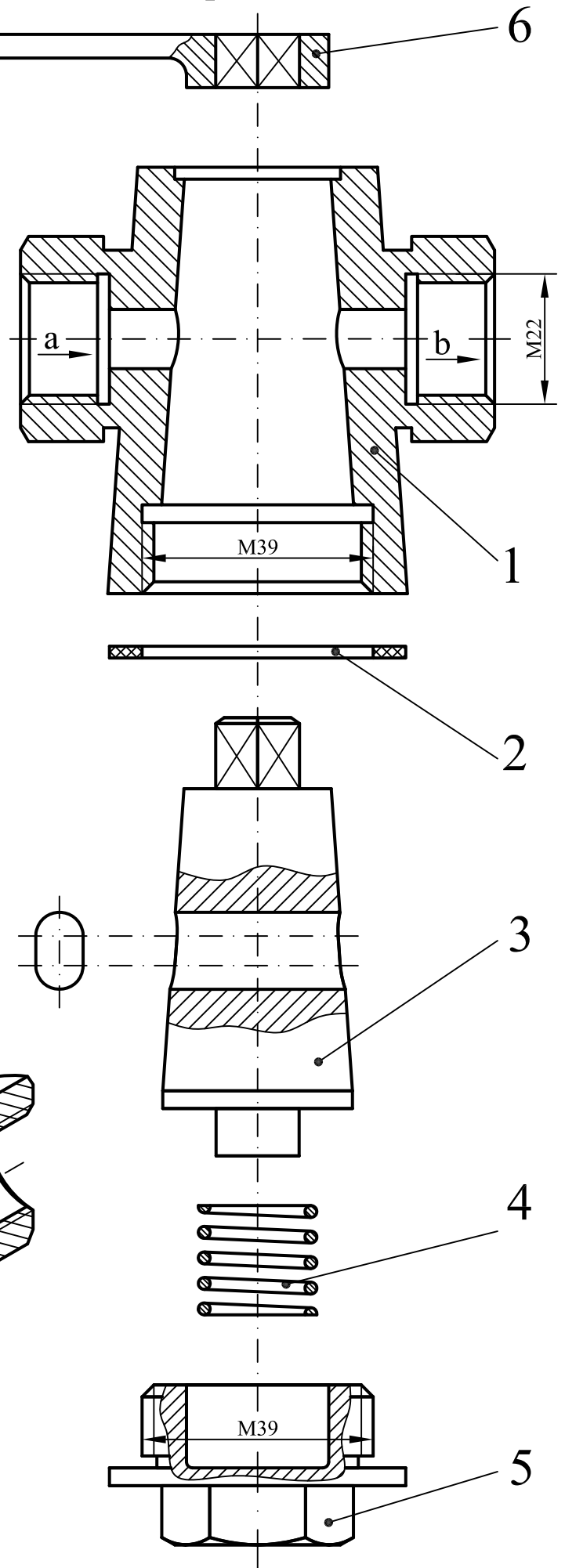
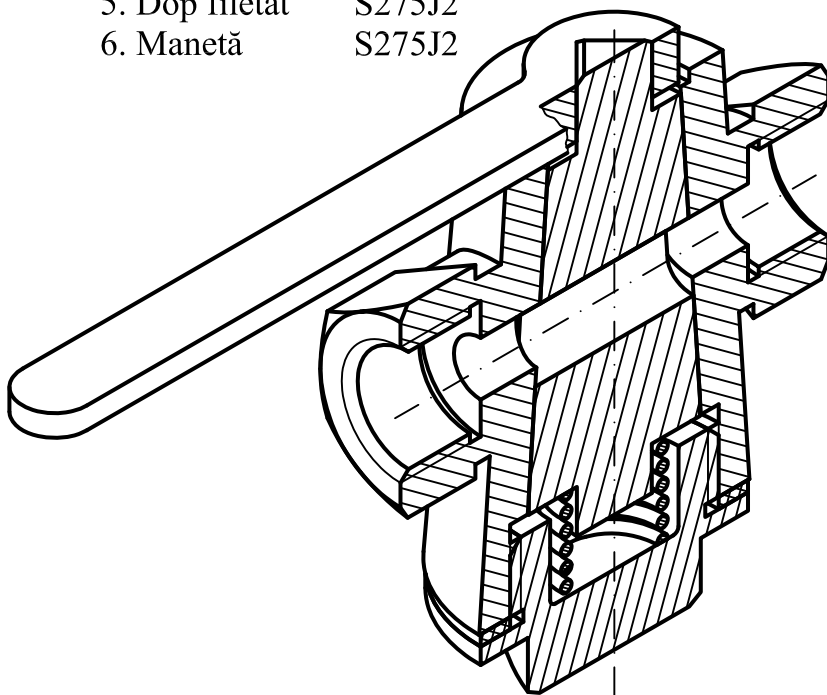

Reprezentare axonometrică asamblată a robinetului cu cep

- Desen de ansamblu - Supapă de siguranță-

A. Temă

Să se realizeze desenul de ansamblu în trei proiecții ortogonale (proiecția principală - secțiune, vedere de sus și vedere laterală), să se coteze ansamblul și să se întocmească tabelul de componență a reperelor explodate din componența unei supape de siguranță din figura alăturată. În realizarea desenului de ansamblu se va ține cont de mărimea cotelor din reprezentarea explodată. Toate dimensiunile necotate se vor alege constructiv.

B. Asamblare

În corpul 1, pe scaunul ventil se așează ventilul 2. În ventilul 2 se introduce arcul 3. Ghidajul 6 se assemblează prin filet de corpul 1, etanșarea realizându-se cu garnitura 5. Prin însurubarea șurubului 8, talerul 4 comprimă arcul 3, reglând astfel presiunea fluidului. Piulița 7 are rolul de blocare într-o poziție bine stabilită a șurubului 8.

C. Mod de funcționare

În momentul în care presiunea fluidului creează o suprapresiune din direcția săgeții a, determină învingerea forței elastice a arcului 3, deschizând ventilul 2. Astfel fluidul trece în spațiul de joasă presiune urmând direcția săgeții b.

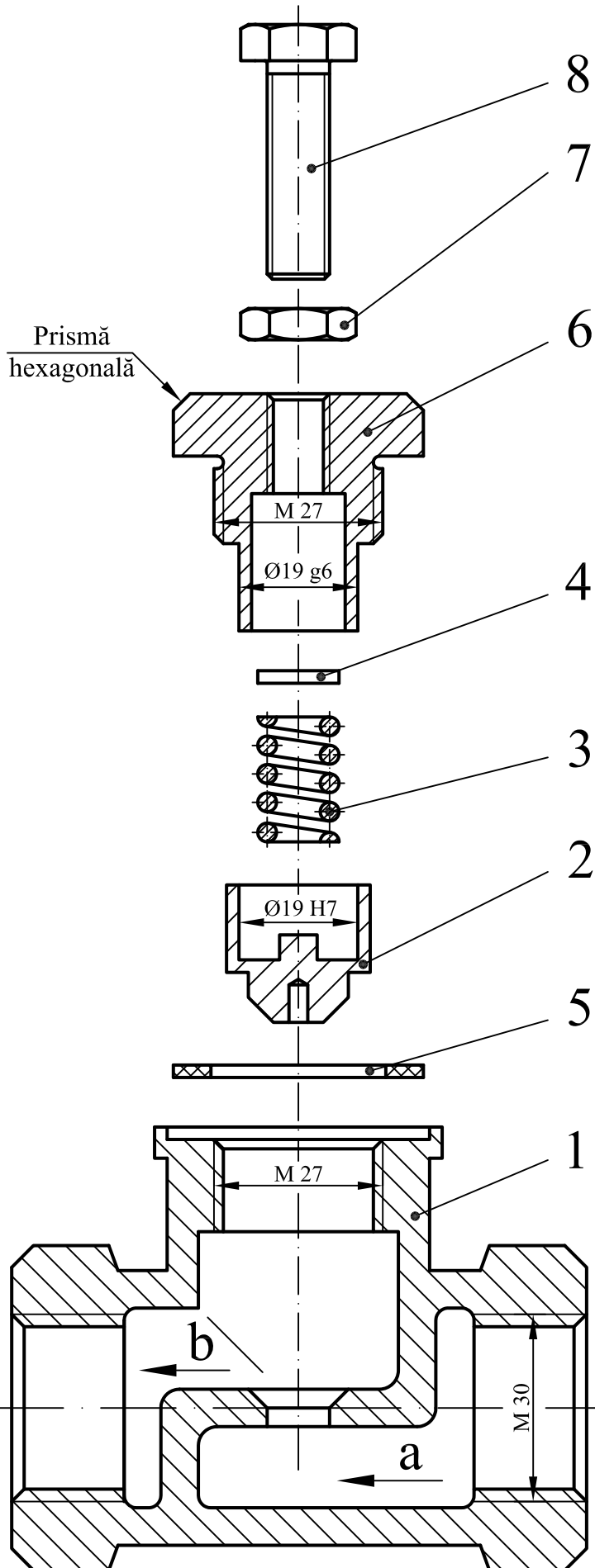

Reper	Material	Reper	Material
1	Corp	5	Garnitură
2	Ventil	6	Ghidaj
3	Arc	7	Piuliță
4	Taler	8	Șurub
	EN-GJL 200		Cauciuc
	CW-601N		S275J2
	C55S		Gr. 8.8
	C35-R		Gr. 8.8

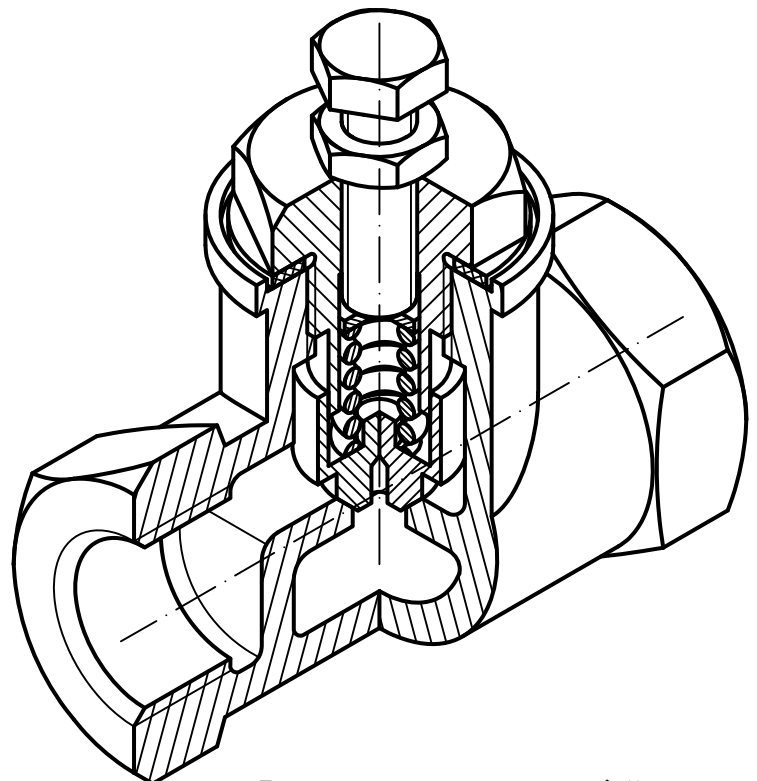

Reprezentarea axonometrică asamblată a supapei de siguranță

- Desen de ansamblu - Supapă de siguranță -

A. Temă

Să se realizeze desenul de ansamblu în trei proiecții ortogonale (proiecția principală - secțiune, vedere de sus și vedere laterală), să se coteze ansamblul și să se întocmească tabelul de componență al reperelor explodate din componența supapei de siguranță din figura alăturată. În realizarea desenului de ansamblu se va ține cont de mărimea cotelor precizate din reprezentarea explodată. Toate dimensiunile necotate se vor alege constructiv.

B. Asamblare

În corpul 1 se introduce ventilul 2. Arcul 3 este introdus pe ventilul 2, fiind comprimat prin filetarea șurubului de reglaj 4. Garnitura 6 asigură etanșarea dintre corpul supapei și presgarnitura 6. Piulița de siguranță 7 asigură șurubul de reglaj 4 împotriva autodeșurubării. Capacul 8 este filetat pe presgarnitura 6 și are rol de protecție împotriva impurităților.

C. Mod de funcționare

În momentul în care presiunea fluidului creează o suprapresiune din direcția săgeții **a**, determină învingerea forței elastice a arcului 3, deschizând ventilul 4. Astfel fluidul trece în spațiul de joasă presiune urmând direcția săgeții **b**.

Reper	Material
1 Corp	EN-GJL 200
2 Ventil	CW-601N
3 Arc	C55S
4 Șurub reglaj	S275J2
5 Garnitură	Cauciuc
6 Presgarnitură	S275J2
7 Piuliță siguranță	S275J2
8 Capac	Plastic

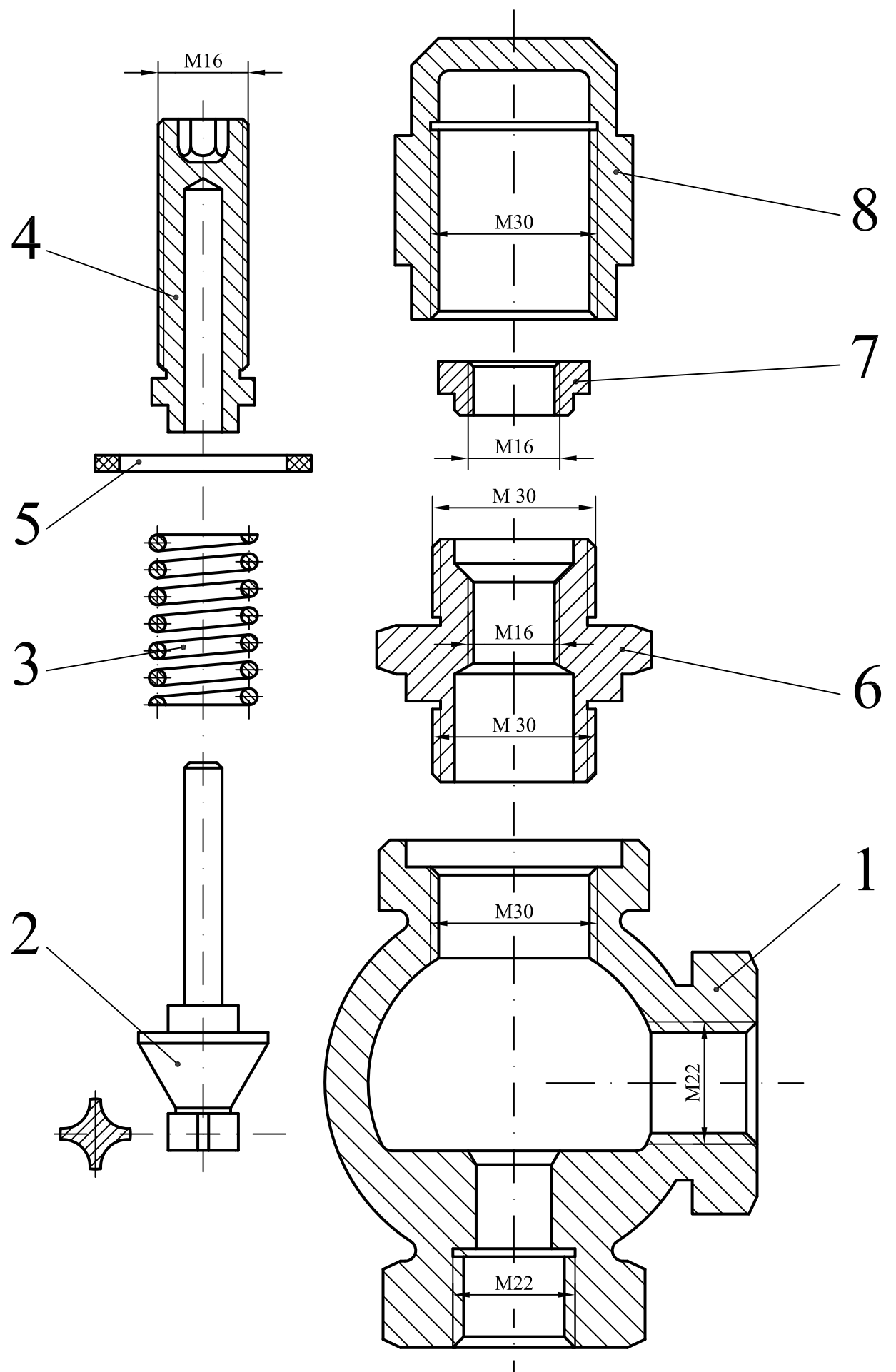
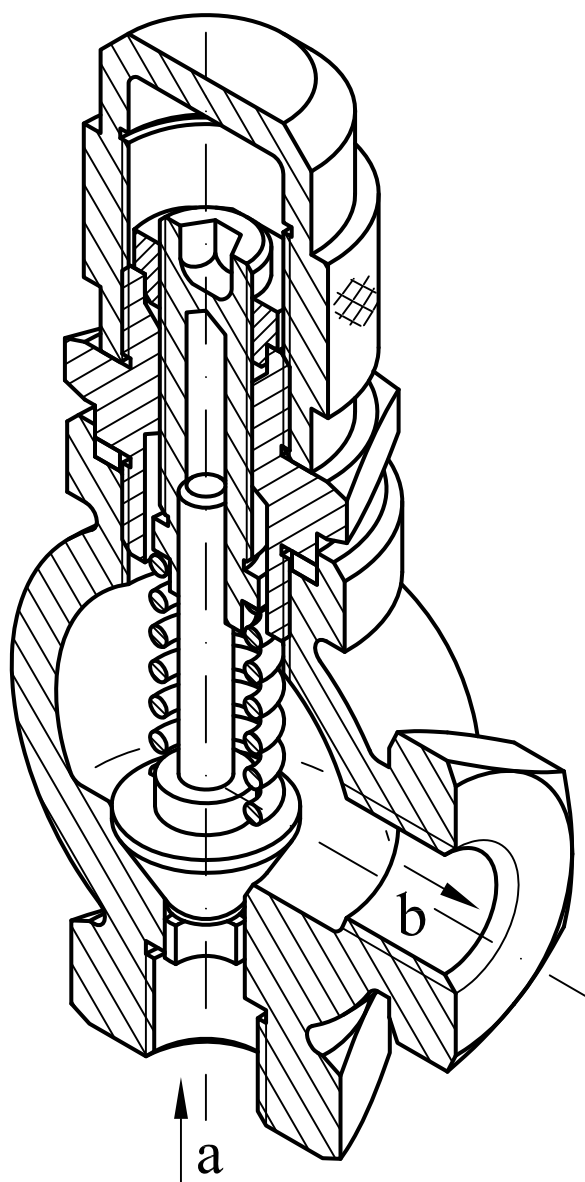

Reprezentarea axonometrică asamblată a supapei de siguranță

- Desen de ansamblu - Supapă de siguranță -

A. Temă

Să se realizeze desenul de ansamblu în trei proiecții ortogonale (proiecția principală - secțiune, vedere de sus și vedere laterală), să se coteze ansamblul și să se întocmească tabelul de componență al reperelor explodate din componența unei supape de siguranță din figura alăturată. În realizarea desenului de ansamblu se va ține cont de mărimea cotelor din reprezentarea explodată.

Toate dimensiunile necotate se vor alege constructiv.

B. Asamblare

-Tija 5 este presată în ventilul 6, acesta fiind ghidat și așezat pe scaunul ventil din racordul 8.

- Racordul 8 se înșurubează în corpul 1, etanșarea realizându-se cu garnitura 7

- Menținerea ventilului 6 pe scaun este asigurată de arcul 4 a cărui tensiune este reglată de rozeta de reglaj 2

- Tija 5 trece prin talerul 3 și este ghidată de rozeta 2

C. Modul de funcționare

În momentul în care presiunea fluidului depășește valoarea stabilită, se creează o suprapresiune, învingând forța elastică a arcului 3, deschizându-se ventilul 6.

Repere componente

- 1 Corp
- 2 Rozetă de reglaj
- 3 Taler
- 4 Arc
- 5 Tijă
- 6 Ventil
- 7 Garnitură
- 8 Racord

Material

- EN-GJL 200
S275J2
S275J2
C55S
C45 R+H
CW-601N
Cauciuc
EN-GJL HB350

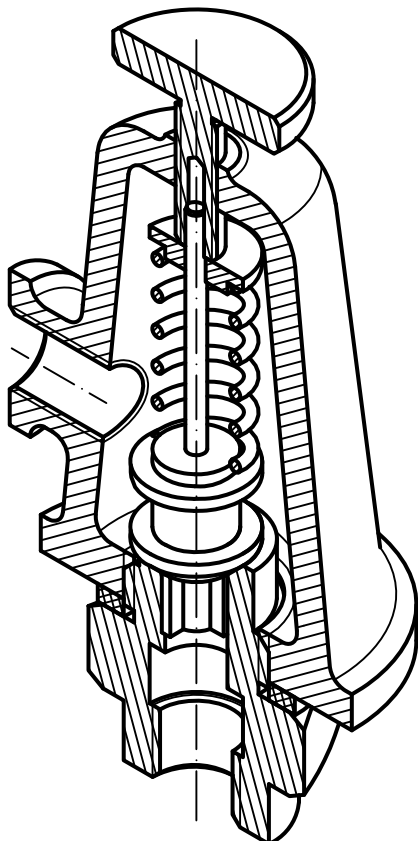

Reprezentare axonometrică-dimetrică
asamblată a supapei de siguranță

